

Antena DVB-T2 UHF
UHF DVB-T2 antenna

ASR PRIME UHF

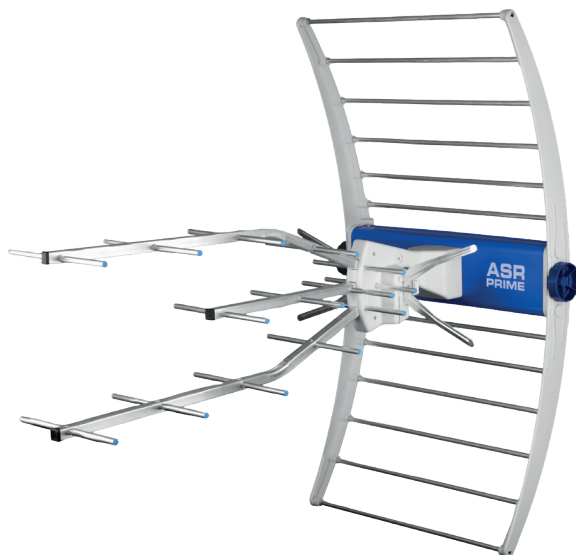

Instrukcja obsługi User manual

Dziękujemy za zakup polskiej anteny „ASR PRIME”. Antena została wykonana w najnowszej wersji technologii wielodirektowej zapewniającej najlepszy możliwy zysk i jakość odbieranych programów. W wersji aktywnej posiada ona wbudowany przedwzmacniacz, który gwarantuje możliwie najlepsze parametry, tak aby sygnał dostarczany do Państwa odbiornika DVB-T/T2 był najwyższej jakości. Poniższa instrukcja została przygotowana dla 2 typów anten ASR PRIME 20/30 oraz ASR PRIME w wersji pasywnej.

Thank you for purchasing the Polish “ASR PRIME” antenna. The antenna has been manufactured using the latest multi-directional technology, ensuring the best possible gain and quality of received programs. The active version has a built-in preamplifier that guarantees the best possible parameters so that the signal delivered to your DVB-T/T2 receiver is of the highest quality. The following instructions have been prepared for two types of antennas: ASR PRIME 20/30 and ASR PRIME in the passive version.

IO-6542-0088-010

Standardowe wyposażenie anteny

1. Komplet elementów montażowych, wyszczególnionych na rysunku nr1.
2. Instrukcja obsługi x 1szt.

Fig 1

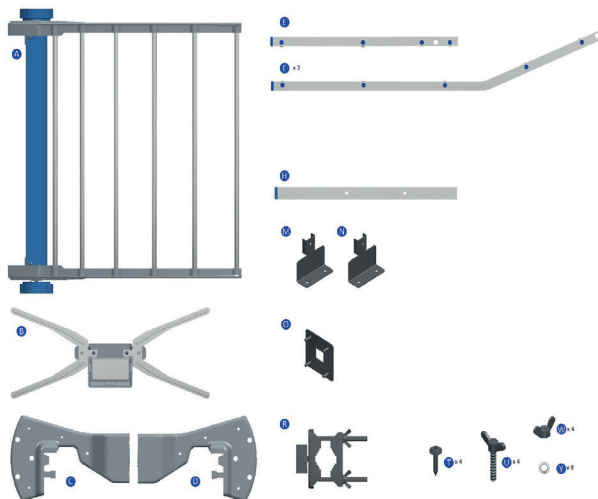

Elementy wchodzące w skład zestawu:

1. A - reflektor składany
2. B - dipol UHF w zestawie z symetryzatorem (wersja pasywna) lub przedwzmacniaczem UHF (wersja 20 i 30)
3. C i D - obudowa łącząca direktory z dipolem i reflektorem (lewa i prawa)
4. E - zespół direktorów - środkowy
5. F - 2 zespoły direktorów - górny i dolny
6. H - ramię nośne anteny
7. M i N - uchwyty mocujące reflektor składany (A) i obudowy łączące zespoły direktorów (C i D) do ramienia nośnego (H)
8. O - uchwyt mocujący obudowę łączącą zespoły direktorów (C i D) do ramienia nośnego (H) i reflektora składanego (A)
9. R - obejmę masztową z regulacją nachylenia mocowaną do ramienia nośnego (H)
10. T - Wkręty do tworzywa łączące obudowy C i D
11. U - 4 śruby motylkowe do mocowania M i N oraz K i L do ramienia nośnego (H)
12. V - 4 nakrętki motylkowe do mocowania O + A + M i N
13. Y - podkładki pod nakrętki W uniemożliwiające ich samoczynne odkręcenie się.

Standard antenna equipment

1. Set of mounting elements, listed in Figure 1.
2. User manual x 1 pc.

Components included in the set:

1. A - collapsible reflector
2. B - UHF dipole with symmetrical transformer (passive version) or UHF preamplifier (versions 20 and 30)
3. C and D - housing connecting the directors with the dipole and reflector (left and right)
4. E - director assembly - center
5. F - 2 director assemblies - upper and lower
6. H - antenna support arm
7. M and N - brackets for attaching the folding reflector (A) and enclosures connecting the director assemblies (C and D) to the support arm (H)
8. O - bracket for attaching the housing connecting the director assemblies (C and D) to the support arm (H) and the folding reflector (A)
9. R - mast clamp with adjustable angle, attached to the support arm (H)
10. T - Plastic screws connecting housings C and D
11. U - 4 wing nuts for fastening M and N as well as K and L to the support arm (H)
12. W - 4 wing nuts for attaching O + A + M and N
13. Y - washers for nuts W to prevent them from loosening on their own.

1. Wprowadź elementy E (środek) oraz 2x F (dolny o górny) do obudowy C.
2. Wsuń element O tak aby śruby wystawały poprzez 2 wycięte otwory obudowy C.

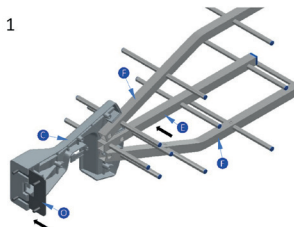

1. Insert components E (middle) and 2x F (bottom and top) into housing C.
2. Insert component O so that the screws protrude through the 2 cut-out holes in housing C.

3. Połącz obudowę C z D tak aby wszystkie krawędzie dobrze przylegały.
4. Skręć obudowy C i D 4 wkrętami T używając śrubokręta krzyżowego. Nie dokręcaj do końca.
5. Wsuń ramię nośne anteny w kwadratowy otwór powstały po połączeniu obudów.
6. Dokręć wkręty T z wycięciem przy użyciu wkrętaka krzyżowego - nie zalecamy używania wkrętarek gdyż mogą zerwać gwint w tworzywie.

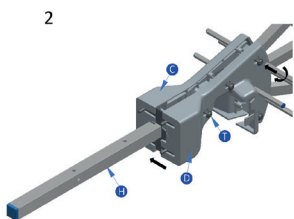

3. Connect housing C to housing D, ensuring all edges are flush.
4. Secure housings C and D with the four T-head screws using a Phillips screwdriver. Do not fully tighten.
5. Insert the antenna support arm into the square hole created by connecting the housings.
6. Tighten the T-head screws carefully using a Phillips screwdriver – we do not recommend using automatic screwdrivers as they may strip the threads in the plastic.

7. Rozłóż skrzydła reflektora UHF a następnie zablokuj je w pozycji maksymalnego rozłożenia za pomocą dużych niebieskich pokręteł - dokręcając je do oporu ręką.

8. Wsuń wcześniej zmontowane elementy poprzez otwór w niebieskiej belce reflektora zwracając uwagę na położenie 4 śrub mocujących.

7. Spread the wings of the UHF reflector and then lock them in the maximum spread position using the large blue knobs – tighten them by hand until they stop.

8. Insert the previously assembled elements through the hole in the blue reflector bar, paying attention to the position of the 4 fixing screws.

9. Za pomocą śruby U połącz elementy uchwyty M i N z ramieniem nośnym H.

10. Wsuń ramię wraz z zmontowanymi uchwyty M i N do wcześniej przygotowanego reflektora.

11. Połącz oba elementy używając nakrętek W oraz podkładek Y. Dokręć ręcznie wszystkie 4 a następnie dokręć z wycuciem narzędziem typu szczypce lub kombinerki.

9. Use the U screw to connect the M and N bracket elements to the H support arm.

10. Insert the arm with the attached M and N brackets into the previously prepared reflector.

11. Connect both elements using the W nut and Y washers. Tighten all 4 by hand and then tighten gently with pliers.

19. Na nośnik H nakładamy uchwyt do masztu R zgodnie z rysunkiem.

19. Attach the R mast bracket to the H support as shown in the diagram.

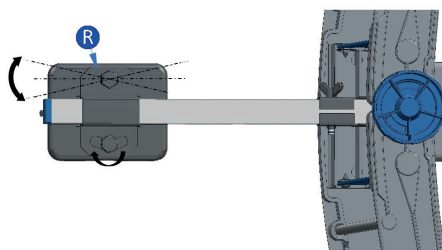
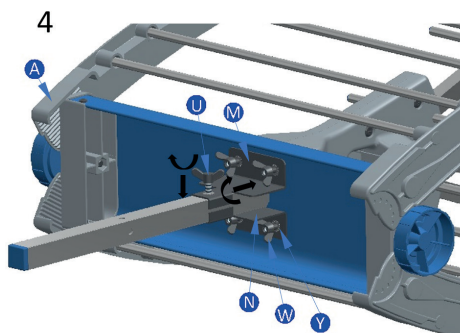
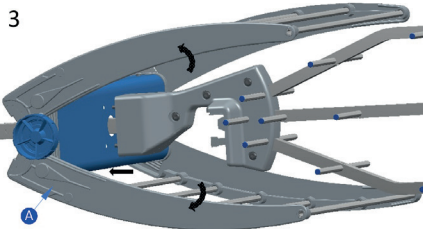

Montaż dipola w wersji UHF.
Antena została przystosowana do odbioru pasma UHF.

Installation of a UHF dipole.
The antenna has been adapted for UHF band reception.

21. Przygotowany dipol w wersji Combo mocujemy do obudowy (C i D) poprzez odpowiednie wysunięcie jej w szynę naprowadzającą oraz zatrzaski. Zatrzask powinien kliknąć lub zablokować dipol w sposób który uniemożliwi jego wysunięcie.

21. Attach the prepared Combo dipole to the housing (C and D) by sliding it into the guide rail and latches. The latch should click or lock the dipole in place so that it cannot be removed.

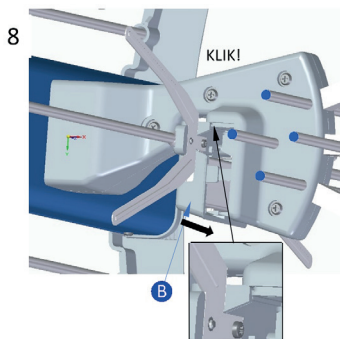

ASR PRIME UHF złożona **Assembled ASR PRIME antenna**

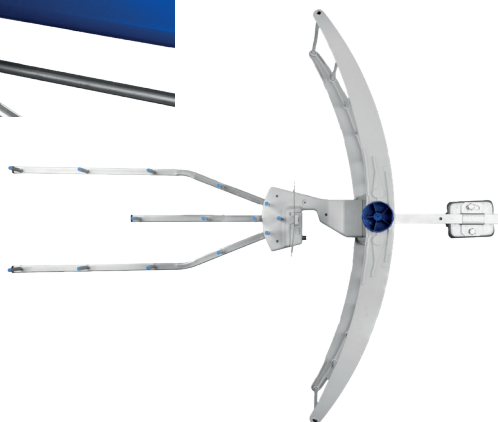
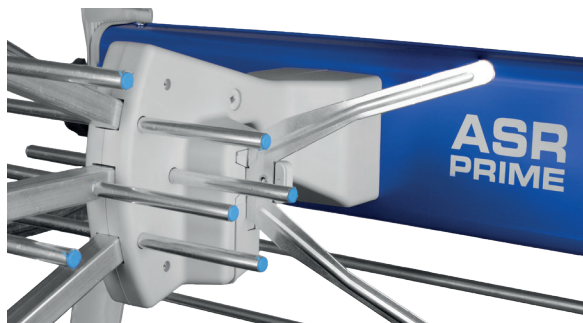

Sposób podłączenia anteny

UWAGA !!! Wszystkie podłączenia należy bezwzględnie przeprowadzać przy odłączonych od sieci energetycznej urządzeniach odbiorczych DVB-T/T2. Nieprzestrzeganie tej zasady może doprowadzić do uszkodzeń, które nie podlegają roszczeniom z tytułu udzielonej GWARANCJI.

Sposób podłączenia anteny – „ASR PRIME”

1. Do podłączenia anteny z odbiornikiem DVB-T/T2 stosować dobrej jakości kabel koncentryczny RG6 o impedancji 75 Ohm. Zalecamy kable serii TT 113 Cu PVC PE w wersji zewnętrznej, które zapewnią długoletnią pracę bez względu na warunki atmosferyczne.
2. Od strony anteny „asr Prime ” przygotować kabel koncentryczny ze złączem typu „F męskie”. W przypadku stosowania innego typu kabla, należy zastosować dedykowany do niego typ złącza „F męskie”.
3. Kabel ze złączem „F-RG6” nakręcić na gniazdo typu „F” znajdujące się w obudowie dipola
4. Od strony odbiornika DVB-T/T2 zastosować złącze typu IEC męskie (złącze TV).
- 4a. W przypadku zakupu anteny ze zwrotnicą ZZA-7 w komplecie nie ma potrzeby nabywania dodatkowych złącz gdyż zwrotnica została już wyposażona w złącze IEC męskie
5. Odbiornik DVB-T/T2 lub TV podłączyć do gniazda zasilania 230V, uruchomić urządzenie.
6. W przypadku gdy odbiornik DVB-T/T2, umożliwiła zasilanie przedwzmacniacza napięciem 5V, nie trzeba stosować zwrotnicy ZZA-7 i zasilacza. Wystarczy zakupić wtyk IEC np. WKW lub WPW (odpowiedni dla zastosowanego kabla antenowego), zamontować wtyk IEC i włożyć go do gniazda antenowego TV. Następnie zgodnie z instrukcją odbiornika załączyć napięcie zasilania przedwzmacniacza (5V).
7. Uruchomić tryb wyszukiwania programów TV (cyfrowych naziemnych) w odbiorniku DVB-T/T2 lub TV

How to connect the antenna

ATTENTION !!! All connections must be made with DVB-T/T2 receiving devices disconnected from the power grid. Failure to comply with this rule may result in damage that is not subject to claims under the WARRANTY.

Antenna connection method – „ASR PRIME”

1. To connect the antenna to the DVB-T/T2 receiver, use a good quality RG6 coaxial cable with an impedance of 75 Ohm. We recommend TT 113 Cu PVC PE series cables in the outdoor version, which will ensure long-term operation regardless of weather conditions.
2. From the antenna side, prepare a coaxial cable with an „F male” connector. If a different type of cable is used, the „F male” connector type dedicated to it should be used.
3. Screw the cable with the „F-RG6” connector onto the „F” type socket located on the back of the „asr Classic 5G protected” antenna beam
4. On the DVB-T/T2 receiver side, use an IEC male connector (TV connector).
- 4a. If you purchase an antenna with a ZZA-7 diplexer, there is no need to purchase additional connectors because the diplexer is already equipped with an IEC male connector.
5. Connect the DVB-T/T2 receiver or TV to the 230V power socket and turn on the device.
6. If the DVB-T/T2 receiver allows the preamplifier to be powered with 5V, there is no need to use the ZZA-7 crossover and power supply. Just buy an IEC plug, e.g. WKW or WPW (suitable for the antenna cable used), install the IEC plug and insert it into the TV antenna socket. Then, according to the receiver’s instructions, turn on the preamplifier supply voltage (5V).
7. Start the search mode for TV programs (digital terrestrial) in the DVB-T/T2 or TV receiver

Parametry techniczne / Technical parameters

Parametry Parameters	jedn. units	ASR PRIME 30	ASR PRIME 20	ASR PRIME passive
Pasma pracy Bandwidth	MHz	470-694 UHF	470-694 UHF	470-694 UHF
Zysk Gain (passive)	dBi	15 UHF	15 UHF	15 UHF
Wzmocnienie Gain (preamplifier)	dB	30	20	-
Polaryzacja Polarisation	/	H/V	H/V	H/V
Rozwartość wiązki Beam width	(stop.) (deg)	40	40	40
Stosunek przód/tył Front/back ratio	dB	24	24	24
Maksymalne poziomy Maximum output level (DIN 45004B, IM3-60dBc)	dBmV	105	105	-
Współczynnik szumów Noise figure	dB	<3	<3	-
Zasilanie / pobór prądu Powering / power consumption	V / mA	5.24 / 60	5.24 / 60	-
Średnica maszty Mast diameter	mm	25-60	25-60	25-60
Maks. obciążenie od wiatru Maximum wind load	N	120	120	120
Impedancja wyjściowa Output Impedance	Ohm	75	75	75
Typ złącza wyjściowego Output connector	/	F żeńskie F female	F żeńskie F female	F żeńskie F female
Wymiary anteny rozłożonej (VHF pozioma) Dimensions - assembled (VHF horizontal)	mm	Długość / length - 1000 Szerokość / Width - 450 Wysokość / Height - 820	Długość / length - 1000 Szerokość / Width - 450 Wysokość / Height - 820	Długość / length - 1000 Szerokość / Width - 450 Wysokość / Height - 820
Indeks	/	WAN-0101-032-01	WAN-0101-031-01	WAN-0101-030-01
Opakowanie Package	/	karton carton box	karton carton box	karton carton box

*W zależności od wersji / depending on version



Utylizacja niepotrzebnego sprzętu elektrycznego i elektronicznego.



Taki symbol na produkcie lub na jego opakowaniu oznacza, że produkt nie może być traktowany jako odpad komunalny, lecz powinien być dostarczony do odpowiedniego punktu zbiórki sprzętu elektrycznego i elektronicznego, w celu przerobu i odzysku odpadów.



W krajach Unii Europejskiej i pozostałych krajach europejskich są odrębne systemy segregacji odpadów przeznaczone do utylizacji sprzętu elektrycznego i elektronicznego. Przez takie pro ekologiczne zachowanie zapobiegają Państwo potencjalnym negatywnym wpływom na środowisko naturalne oraz na zdrowie ludzi, jakie mogłyby wystąpić w przypadku niewłaściwego procesu składowania tego produktu. Przez zagospodarowanie materiałów oszczędzamy również surowce naturalne. Aby uzyskać bardziej szczegółowe informacje na temat przerobu i odzysku materiałów elektronicznych z tego produktu, proszę skontaktować się z urzędem miasta lub gminy, lokalnym zakładem.



GZT Telkom-Telmor Sp. z o.o niniejszym oświadcza, że typ urządzenia radiowego ASR PRIME jest zgodny z dyrektywą 2014/53/UE. Pełny tekst deklaracji zgodności UE jest dostępny pod następującym adresem internetowym:
<https://www.telmor.pl/Do-pobrania/Deklaracje-zgodnosci-CE>

Nie złożona antena (po wyjęciu z pudełka) Disassembled antenna (out of the box)

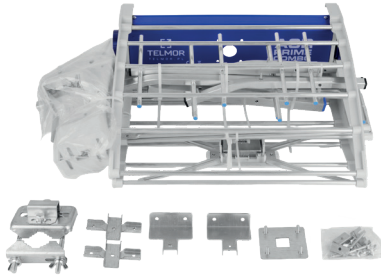

Antena złożona - gotowa do pracy Assembled antenna - ready to work



Disposal of unnecessary electrical and electronic equipment.

Such a symbol on the product or its packaging means that the product cannot be treated as municipal waste, but should be delivered to an appropriate collection point for electrical and electronic equipment for waste processing and recovery.



In the European Union and other European countries, there are separate waste segregation systems for the disposal of electrical and electronic equipment. By such pro-ecological behavior, you prevent potential negative impacts on the natural environment and human health that could occur in the event of improper storage of this product. By using materials, we also save natural resources. For more detailed information on the processing and recovery of electronic materials from this product, please contact your city or commune office or local plant.



GZT Telkom-Telmor Sp. z o. o. hereby declares that the type of ASR PRIME radio device is compliant with Directive 2014/53/EU. The full text of the EU declaration of conformity is available at the following internet address:
<https://www.telmor.pl/Do-pobranie/Deklaracje-zgodnosci-CE>